



Voyager Focus 2 Office

Bluetooth-headsetsysteem voor
computer en vaste telefoon

Gebruikershandleiding

Inhoud

Overzicht	3
Headset	3
Overzicht van het basisstation	4
Accessoires	4
Het systeem aansluiten	5
Informatie over het instellen van een vaste telefoon	5
Het basisstation op de juiste locatie plaatsen	7
Koppelen	8
Koppel opnieuw aan het basisstation	8
Koppelen met mobiele telefoons	8
Koppelingsmodus	8
Dragen en opladen	9
Links of rechts dragen	9
Opladen	9
Batterijstatus van de headset controleren	9
Software laden	10
Het bijwerken van de firmware	10
De basisfuncties	11
Aan/uit	11
Volume aanpassen	11
Gesprekken voeren, aannemen en beëindigen	11
Microsoft Teams starten (alleen Teams-model)	12
Sensoren gebruiken	12
Meer kenmerken	14
Audio afspelen of pauzeren	14
Voice assistant (smartphonefunctie)	14
ANC	14
De standaardlijn wijzingen	14
In-bedrijf lampje	14
Modus met snoer (audio via USB)	14
Problemen oplossen	15
Headset	15
Vaste telefoon	16
Softphone	16
Inhoud van de doos	19
Ondersteuning	20

Overzicht

Headset

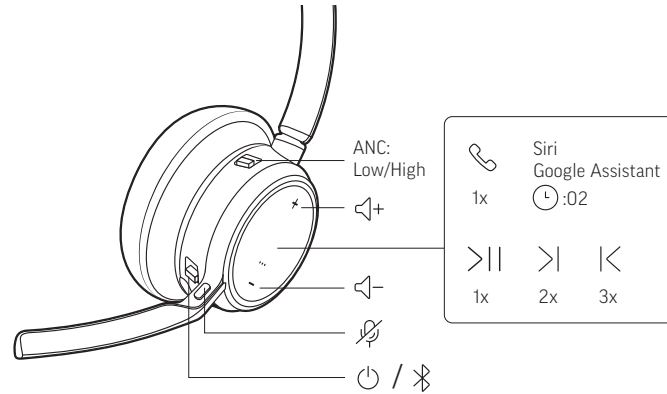

ANC	Actieve ruisonderdrukking (uit/laag/hoog)
🔊+	Volume hoger
🗨️	Oproepknop/Druk hierop om te communiceren met Microsoft Teams (alleen Teams-model, vereist Teams-app)
Siri/Google Assistant	Standaard spraakassistent
▶	Afspelen/pauzeren**
▶	Volgend nummer**
◀	Vorig nummer**
🔊-	Volume lager
🔇	Mute aan/uit
🔌	Aan/uit
📶	Bluetooth koppelen

OPMERKING **Functie varieert per applicatie. Werkt mogelijk niet met webapplicaties.

Wees veilig

Zie het veiligheidsboekje voor belangrijke informatie over veiligheid, opladen, batterijen en wet- en regelgevingen voordat u deze nieuwe headset gebruikt.

Overzicht van het basisstation

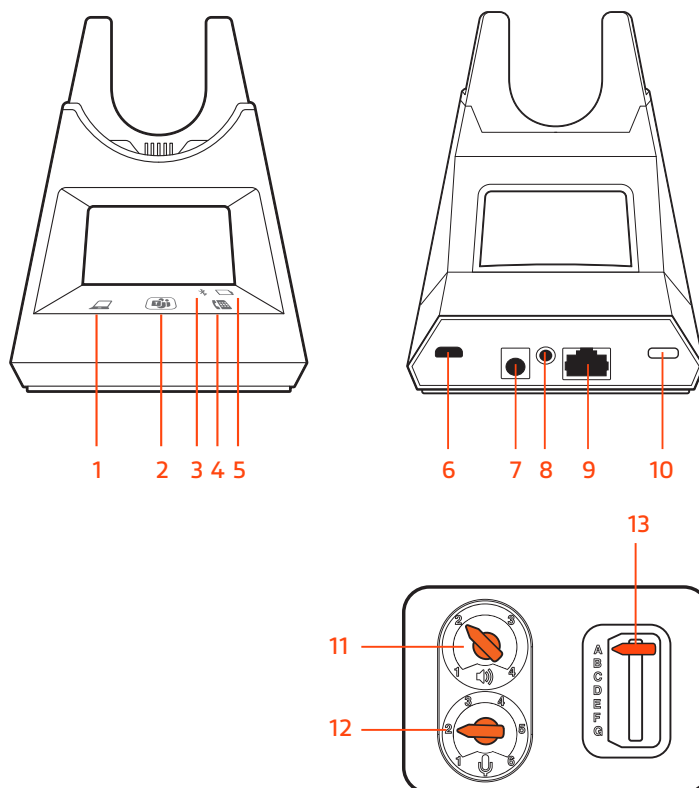

1 Computerknop

2 Knop Microsoft Teams (alleen Teams-model)

3 Bluetooth-lampje

4 Knop voor de vaste telefoon

5 Oplaadlampje

6 USB-poort

7 Voedingsaansluiting

8 Aansluiting voor de telefoonhoornlifter

9 Aansluiting voor de interfacekabel van de telefoon

10 Knop Bluetooth koppelen

11 Luistervolume vaste telefoon

12 Spraakvolume vaste telefoon

13 Configuratieschakelaar vaste telefoon

Accessoires

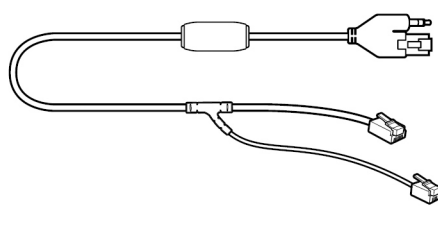

1

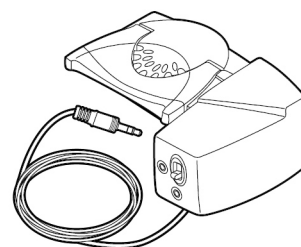

2

1Kabel voor elektronische telefoonhoorn (EHS-kabel) Beantwoordt of beëindigt elektronisch en automatisch een oproep van een vaste telefoon. Maakt oproepbeheer op afstand mogelijk met uw headset.

2HL10-lifter Neemt automatisch de handset op en plaatst deze weer in de houder. Maakt oproepbeheer op afstand mogelijk met uw headset.

Het systeem aansluiten

Sluit uw headsetstelsysteem aan met behulp van het diagram.

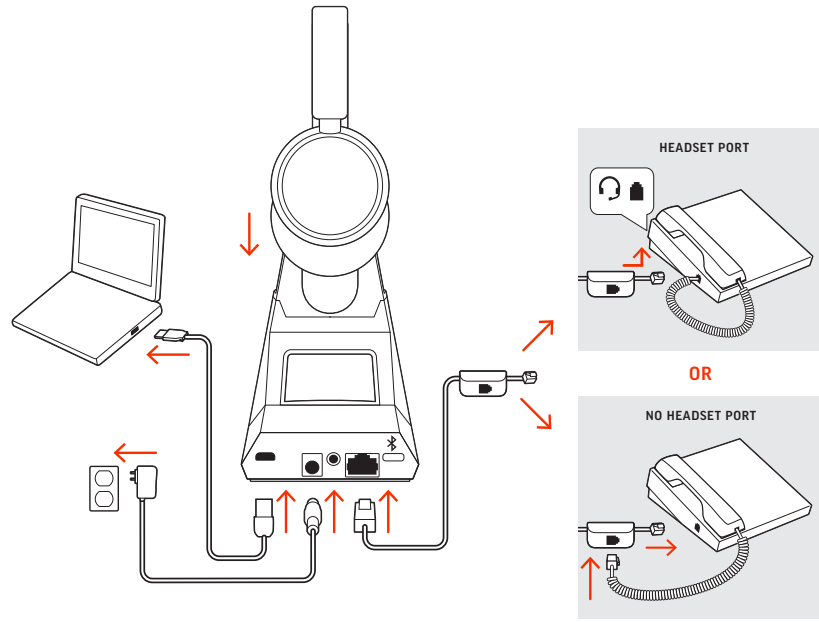

*Headset design/headset cradle may vary but function is the same.

OPMERKING Basisconfiguratie-instellingen

Vaste telefoon	Instelling (onder aan het basisstation)
De meeste telefoons	A
Cisco-telefoons	D
Cisco-telefoons met EHS-kabel	A

Informatie over het instellen van een vaste telefoon

Kies installatie A, B, C of D voor de vaste telefoon en sluit de kabels aan.

A Vaste telefoon met speciale headsetpoort

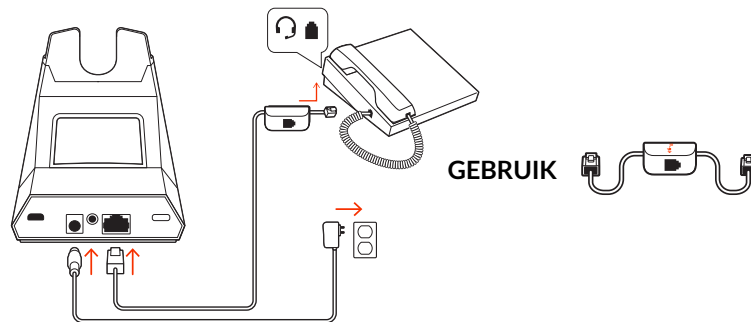

- Sluit het ene einde van de interfacekabel van de telefoon aan op de achterkant van het basisstation
- Sluit het andere uiteinde van de interfacekabel van de telefoon aan op de speciale headsetpoort op de vaste telefoon

BELANGRIJK Cisco-telefoons gebruiken configuratie **D** onder aan het basisstation. De meeste andere telefoons gebruiken standaardconfiguratie **A**.

OPMERKING Gebruik deze instelling als u de HL10-lifter of EHS-kabel niet gebruikt. In deze configuratie moet u zowel op de call control-knop van de vaste telefoon als die van de headset drukken om gesprekken te beantwoorden of te beëindigen.

B Vaste telefoon (standaard)

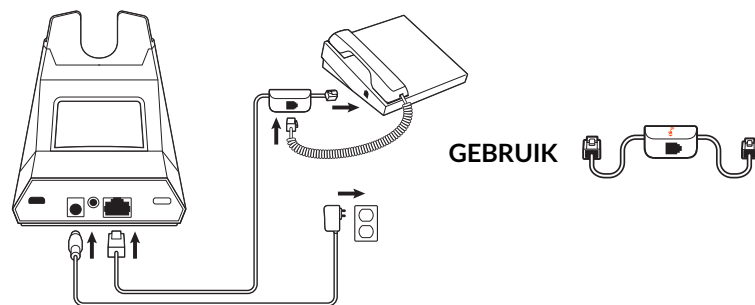

- Sluit het ene einde van de interfacekabel van de telefoon aan op de achterkant van het basisstation
- Koppel het spiraalsnoer van de handset los van de onderkant van de vaste telefoon en sluit dit aan op de verdeelbus van de interfacekabel
- Als laatste sluit u het andere einde van de interfacekabel van de telefoon aan op de vrije handsetpoort op de vaste telefoon

BELANGRIJK Cisco-telefoons gebruiken configuratie **D** onder aan het basisstation. De meeste andere telefoons gebruiken standaardconfiguratie **A**.

OPMERKING Gebruik deze installatie als u de HL10-lifter of EHS-kabel niet gebruikt en uw vaste telefoon geen speciale headsetpoort heeft. In deze configuratie verwijdert u de handset handmatig van uw vaste telefoon en drukt u op de call control-knop op de headset om gesprekken aan te nemen of te beëindigen.

C Vaste telefoon + EHS-kabel (afzonderlijk verkrijgbaar)

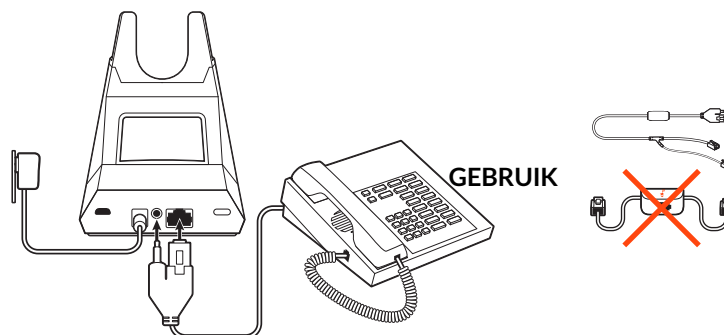

BELANGRIJK Gebruik configuratie **A** aan de onderkant van het basisstation, dat geschikt is voor de meeste telefoons, waaronder Cisco-telefoons.

D Vaste telefoon + HL10-lifter (afzonderlijk verkrijgbaar)

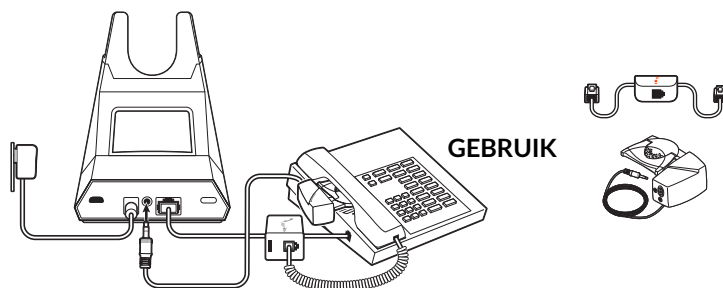

BELANGRIJK Cisco-telefoons gebruiken configuratie D onder aan het basisstation. De meeste andere telefoons gebruiken standaardconfiguratie A.

Het basisstation op de juiste locatie plaatsen

De minimale aanbevolen afstand tussen de vaste telefoon en het basisstation is 15 cm.

De minimale aanbevolen afstand tussen de vaste telefoon en de computer is 30 cm.

Onjuiste plaatsing kan ongewenste bijgeluiden en storingen veroorzaken.

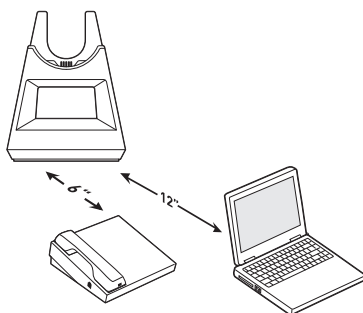

OPMERKING De headsethouder kan variëren, maar de functie is hetzelfde.



Koppelen

Koppel opnieuw aan het basisstation

De headset is vooraf gekoppeld met het basisstation. Opnieuw koppelen:

Zet het basisstation in de koppelmodus door de bluetooth-koppelknop  op de achterkant van het basisstation 2 seconden ingedrukt te houden totdat het bluetooth-pictogram  op het display blauw en rood knippert.



Het koppelen is gelukt wanneer u "pairing successful" (koppelen gelukt) en "base connected" (basisstation gekoppeld) hoort en het bluetooth-pictogram  op het display blauw brandt.

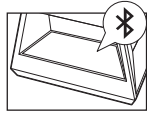

OPMERKING Uw headset kan met maximaal 8 apparaten gekoppeld worden, maar er zijn slechts 2 verbindingen tegelijk mogelijk, inclusief het basisstation.

Koppelen met mobiele telefoons

- 1 Om uw headset in koppelmodus te zetten, schuift u de aan/uit-schakelaar  weg van de uit-stand totdat u "pairing" (koppelen) hoort en de lampjes van de headset rood en blauw knipperen.

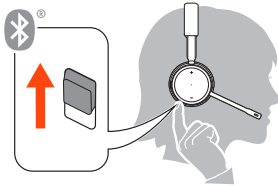

- 2 Activeer bluetooth op uw telefoon en laat deze naar apparaten zoeken.
 - iPhone Instellingen > Bluetooth > Aan*
 - Android Instellingen > Bluetooth:Aan > Zoeken naar apparaten*

OPMERKING *Menu's kunnen per apparaat verschillen.

- 3 Selecteer "Poly VFOCUS2 Series."
Als hierom wordt gevraagd, voert u vier nullen (0000) in als pincode of accepteert u de verbinding.

Wanneer de apparaten zijn verbonden, hoort u "pairing successful" (koppelen gelukt) en houden de lampjes op met knipperen.

OPMERKING Uw headset kan met maximaal 8 apparaten gekoppeld worden, maar er zijn slechts 2 verbindingen tegelijk mogelijk, inclusief het basisstation.

Koppelingsmodus

Schuif de aan/uit-knop  weg van de uit-positie en houd de knop ingedrukt totdat de lampjes rood en blauw knipperen.

Dragen en opladen

Links of rechts dragen

- Om de microfoon aan de rechter- of linkerkant te plaatsen, draai je de verlengde microfoon naar boven en naar de andere kant. Buig de verlengde microfoon voorzichtig, zodat deze zich ongeveer twee vingerbreedtes van de mondhoek bevindt.
OPMERKING Uw headset detecteert wanneer de verlengde microfoon van stand wisselt en synchroniseert de audio voor elke kant.
- Buig de hoofdband voorzichtig als deze niet prettig om uw oren zit.

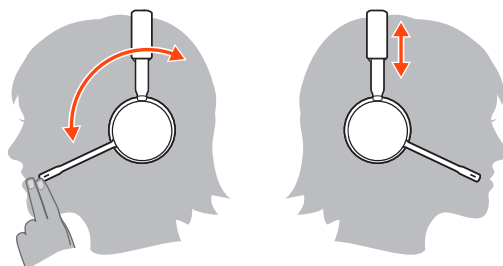

Opladen

Laad uw headset op door deze in de houder van het basisstation te plaatsen of met een micro-USB-kabel. De lampjes op de headset knipperen tijdens het opladen. Het duurt ongeveer 2 uur voordat uw headset volledig is opgeladen. De lampjes gaan uit zodra het opladen is voltooid.

OPMERKING De micro-USB-kabel kan worden aangesloten op de USB-poort van een computer of wandoplader.

Headsetlampjes	Betekenis
Uit	Opladen voltooid
● ● ●	Batterij vol
● ●	Batterij half leeg
●	Batterij bijna leeg
☀	Batterij zo goed als leeg

Batterijstatus van de headset controleren

Controleer de batterijstatus van uw headset:

- Schuif als de headset inactief is, de aan/uit-schakelaar  weg van de uit-stand. Luister naar de gesproken melding of kijk naar de lampjes van de headset.

Software laden

Pas het gedrag van uw apparaat aan met behulp van geavanceerde instellingen en opties met Poly Lens-app. Voor sommige softphones is de installatie van Poly-software vereist om call control (beantwoorden/beëindigen en muten) op het apparaat in te schakelen. Download: poly.com/lens.

OPMERKING *Apparaatinstellingen zijn ook beschikbaar in de Plantronics Hub-app*

Het bijwerken van de firmware

Houd uw firmware up-to-date om de prestaties te verbeteren en nieuwe functies aan uw Poly-apparaat toe te voegen.

Werk de firmware bij via uw computer met Poly Lens-app. Download op poly.com/lens.

Tijdens het bijwerken van firmware:

- Gebruik uw Poly-apparaat niet totdat de update is voltooid.
- Koppel uw Poly-apparaat los van gekoppelde apparaten zoals telefoons, tablets en computers.
- Voer geen tweede update uit vanaf een ander apparaat.
- Stream geen media.
- Beantwoord of plaats geen oproepen.

De basisfuncties

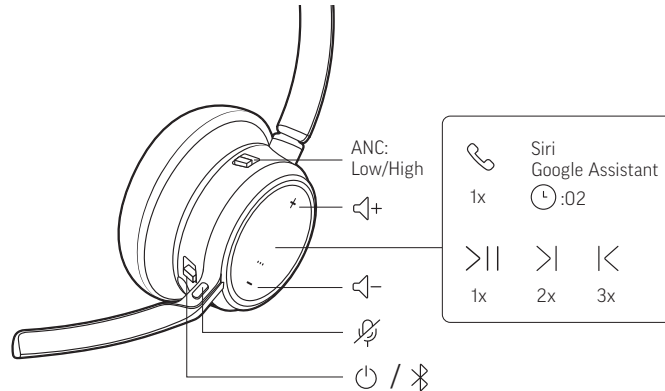

Aan/uit

Gebruik de schuifknop om in of uit te schakelen.

Volume aanpassen

- **Headsetvolume** Pas het volume van uw headset aan met de volumeregeling voor omhoog (+) en omlaag (-).
- **Volume vaste telefoon** Als uw stem te luid of te zacht is tijdens een gesprek via een vaste telefoon, kunt u het spraakvolume aan de onderkant van het basisstation aanpassen. Als de stem van een beller te luid of te zacht is tijdens een gesprek via een vaste telefoon, dient u het luistervolume aan te passen.
- **Basisbeltoonvolume** Pas de volume-instelling voor de beltoon aan in Poly Lens-app voor desktop. Deze beltoon waarschuwt u voor een inkomende oproep wanneer u uw headset niet draagt.

Pas het microfoonvolume van de headset aan (softphone)

Plaats een testoproep met de softphone en pas het softphonevolume en het geluidsvolume op de pc dienovereenkomstig aan.

Gesprekken voeren, aannemen en beëindigen

Aan de voorkant van het basisstation bevinden zich 2 audioknoppen voor de computer en vaste telefoon. Met deze knoppen kunt u overschakelen naar een van de andere telefoonlijnen/audiokanalen.

Een oproep plaatsen (computer of vaste telefoon)

- 1 Tik op een audioknop op het scherm van mijn basisstation. U hoort een kiestoon.
Alleen vaste telefoon: Druk op de headsetknop van de telefoon of verwijder de handset handmatig als u geen HL10-lifter of EHS-kabel hebt.

TIP Als u geen kiestoon hoort, draait u het basisstation om en past u de schakelaar (A--G) aan. "A" werkt voor de meeste vaste telefoons. "D" werkt voor Cisco-telefoons.

- 2 Kies vanaf uw softphone of vaste telefoon.

Oproep beantwoorden of beëindigen

Om een oproep aan te nemen of te beëindigen, kiest u:

- Tik op de oproepknop op de headset.
- **Computer of vaste telefoon:** Raak de bijbehorende knop Audio aan.
Alleen vaste telefoon: Als u geen HL10-lifterkabel of EHS-kabel hebt, drukt u op de headsetknop op uw telefoon of verwijdert u handmatig de handset wanneer u een oproep beantwoordt of plaatst u de handset terug wanneer u een oproep beëindigt.



Mute

Mute uw headset tijdens een actief gesprek:

- Tik op de muteknop .
- Draai de verlengde microfoon en klik deze vast in de stand omhoog
- Zet uw headset af (actieve slimme sensoren vereist). Zet uw headset op om het muten weer op te heffen.

Een oproep in de wacht zetten

Een actief gesprek in de wacht zetten of een gesprek in de wachtstand hervatten:

- Houd de Oproepknop  2 seconden ingedrukt.
- **Computer of vaste telefoon:** Houd de bijbehorende audioknop  op het basisstation 2 seconden ingedrukt. De knop knippert rood wanneer een gesprek in de wacht staat.

OPMERKING U kunt slechts 2 gesprekken op uw vaste telefoon in de wacht zetten vanaf uw vaste telefoon.

Schakelen tussen gesprekken (wachtstand)

Schakelen tussen gesprekken:

- Houd de Oproepknop  2 seconden ingedrukt.
- **Computer of vaste telefoon:** Tik op de bijbehorende knop Audio op het basisstation. De knop knippert rood wanneer een gesprek in de wacht staat.

OPMERKING U kunt slechts 2 gesprekken per vaste telefoon overschakelen vanaf uw vaste telefoon.

Microsoft Teams starten (alleen Teams-model)

Uw basisstation en headset hebben elk een Teams-knop  waarmee u snel de Microsoft Teams-desktopapp kunt openen en gebruiken. De basisknop voor Teams licht op als u een vergadering of melding hebt.

TIP De oproepknop op uw headset  is ook een Microsoft Teams-knop.

- Wanneer u niet in gesprek bent, tikt u op de knop Teams  om de app Microsoft Teams op uw computer te bekijken.
- Wanneer het lampje van de Teams-knop op het basisstation paars knippert, tikt u erop om deel te nemen aan de vergadering.
- Wanneer het lampje van de Teams-knop op het basisstation constant paars brandt, tikt u erop om de meldingen in Teams weer te geven.

OPMERKING Teams-model en Teams-desktoptoepassing vereist. De mobiele app voor Teams wordt niet ondersteund.

Sensoren gebruiken

Slimme sensoren reageren wanneer u uw headset op- of afzet. Aanpassen in Poly Lens-app Hieronder ziet u de standaardinstellingen.

Met actieve sensoren	U kunt door uw headset op te zetten:	U kunt door uw headset af te zetten:
Oproep met mobiel/softphone	de oproep beantwoorden	oproep op headset houden
Muziek/media	muziek/media hervatten (indien de muziek/media speelde voordat de headset werd afgezet)*	muziek/media pauzeren (indien muziek werd geluisterd of media werd afgespeeld)*
Mute (activeren in Poly Lens-app)	muten uitschakelen tijdens een actief gesprek	muten inschakelen tijdens een actief gesprek

OPMERKING *Functie varieert per applicatie. Werkt mogelijk niet met webapplicaties.

Sensoren resetten



Als de sensoren niet volgens verwachting werken, moet u ze mogelijk resetten.

Er zijn twee manieren om de headsetsensoren te resetten: Kies een van deze opties:

- Laad uw headset 10 seconden op in de oplader terwijl de headset is ingeschakeld
- Schakel uw headset in terwijl u de muteknop  langer dan 4 seconden ingedrukt houdt totdat de lampjes 4 keer paars knipperen. Let hierbij op dat u de kussens van de oorschelp niet aanraakt en niet in contact komt met oppervlakken





Sensoren uitschakelen

U kunt de slimme sensoren van uw headset op 2 manieren uitschakelen:

- Sensoren beheren in Poly Lens-app.
- Houd zowel de muteknop  als de gespreksknop  langer dan 4 seconden ingedrukt tot het LED-lampje eerst paars en daarna rood knippert. Herhaal om weer in te schakelen; het LED-lampje knippert paars en vervolgens blauw.

OPMERKING Sensoren kunnen niet worden uitgeschakeld tijdens het streamen van audio.

Meer kenmerken

- Audio afspelen of pauzeren** Tik op de oproepknop  om het streamen van audio te onderbreken of te hervatten.
OPMERKING Functie varieert per applicatie. Werkt mogelijk niet met webapplicaties.
- Nummerselectie**
Dubbelklik op de oproepknop  om naar het volgende nummer te gaan of klik drie keer op de oproepknop  om het vorige nummer af te spelen.
OPMERKING Functie varieert per applicatie. Werkt mogelijk niet met webapplicaties.
- Snel vooruit-/terugspoelen**
Tik tweemaal op de Oproepknop  en houd deze ingedrukt om snel vooruit te spoelen. Tik drie keer op de Oproepknop  en houd deze ingedrukt om terug te spoelen.
OPMERKING Functie varieert per applicatie. Werkt mogelijk niet met webapplicaties.
- Voice assistant (smartphonefunctie)**
Siri, Google Assistant™, Cortana Houd de Oproepknop 2 seconden ingedrukt om de standaard voice assistant van uw smartphone te activeren. Wacht tot de telefoon spraakherkenning, zoeken en andere smartphonespraakbediening heeft geactiveerd.
LET OP Voice assistant is alleen actief als uw headset zich buiten het bereik bevindt en met een smartphone is gekoppeld.
- ANC** Actieve ruisonderdrukking (ANC) vermindert het externe geluid en verbetert uw muziek en geluidskwaliteit.
Verschuif de ANC-schuifknop om te kiezen uit:
 - Laag: aanbevolen voor op kantoor
 - High: aanbevolen voor rumoerige omgevingen
- De standaardlijn wijzingen** Wijzig het standaardkanaal voor uitgaande telefonie/audio in Poly Lens-app.
- In-bedrijflampje** De headsetlampjes branden rood om anderen te laten weten dat u in gesprek bent. Beheer instellingen in Poly Lens-app.
- Modus met snoer (audio via USB)** Als uw audio wordt onderbroken tijdens softphonegesprekken, ondervindt u mogelijk problemen met de bluetooth-dichtheid. Verbeter de audioprestaties met de density-vriendelijke modus met snoer.
 - 1 Koppel de bluetooth USB-adapter los van de computer
 - 2 Sluit uw headset rechtstreeks aan op uw computer met de meegeleverde USB-kabel van 1,5 m
 - 3 Schakel uw headset uit om de density-vriendelijke modus met snoer te gebruiken**OPMERKING** De batterij van de headset wordt opgeladen in de modus met snoer.

Problemen oplossen

Headset

Ik hoor geen kiestoon via de headset.

- Zorg ervoor dat de headset is opgeladen.
- Zorg ervoor dat uw headset is gekoppeld aan het basisstation. Raadpleeg [Opnieuw koppelen aan basisstation](#).
- Verschuif de configuratieschakelaar (A--F) aan de onderkant van het basisstation totdat u een kiestoon hoort. De standaardinstelling **A** is geschikt voor de meeste telefoons. **LET OP** Gebruik configuratie **D** voor Cisco-telefoons. Cisco-telefoons die zijn aangesloten op een EHS-kabel maken gebruik van configuratie **A**.
- Controleer of uw vaste telefoon correct is aangesloten op het basisstation. Raadpleeg de [Informatie over het instellen van een vaste telefoon](#).
- Als uw basisstation is aangesloten op de speciale headsetpoort  van uw vaste telefoon, drukt u op de toets voor headset van de vaste telefoon om een kiestoon te horen.
- Als uw basisstation is aangesloten op de speciale headsetpoort  van uw vaste telefoon, drukt u op de toets voor headset van de vaste telefoon en op de knop voor de vaste telefoon  op het basisstation om een kiestoon te horen.
- Als het basisstation is aangesloten op de handsetaansluiting, verwijdert u de handset handmatig om een kiestoon te horen (als u geen EHS-kabel of HL10-lifter hebt).
- Zorg ervoor dat uw HL10-filter de handset voldoende omhoog brengt zodat u de telefoonhoorn kunt bedienen; stel de lifter indien nodig hoger af.
- Pas het luistervolume van de headset aan. Raadpleeg [Het volume aanpassen](#).
- Als het volume nog steeds te laag is, pas dan het volume van de vaste telefoon aan op het basisstation. Raadpleeg [Het volume aanpassen](#).

Ik hoor ruis.

- Zorg ervoor dat het basisstation ten minste 30 cm van uw computer en 15 cm van uw telefoon is verwijderd. Als het aanpassen van de afstand niet helpt en uw headset buiten het bereik valt, dient u dichterbij het basisstation toe te gaan. Raadpleeg [Het basisstation plaatsen](#).

Het geluid is vervormd.

- Stel het spraakvolume en/of het luistervolume van de vaste telefoon lager in op het basisstation. Bij de meeste telefoons is de juiste instelling stand 2. Raadpleeg [Het volume aanpassen](#).
- Indien uw telefoon een volumeregeling heeft, verlaagt u het volume tot de vervorming verdwijnt.
- Als er nog steeds vervorming optreedt, dient u de volumeregeling op de headset aan te passen om het spraakvolume van de headset te verlagen. Raadpleeg [Het volume aanpassen](#).

- Zorg ervoor dat het basisstation 30 cm van uw computer en 15 cm van uw telefoon is verwijderd. Raadpleeg Het basisstation plaatsen.

Ik hoor een echo in de headset.

- Stel het spraakvolume en/of het luistervolume van de vaste telefoon lager in op het basisstation. Bij de meeste telefoons is de juiste instelling stand 2. Raadpleeg Het volume aanpassen.
- Als het geluidsniveau in deze stand te laag is, verhoogt u het volume op de headset. Raadpleeg Het volume aanpassen.
- Als het spraakvolume in deze positie te zwak is voor uw gesprekspartner, kunt u de positie van de headset aanpassen om te zorgen dat de microfoon zo dicht mogelijk bij uw mond is.

Mensen met wie ik spreek, horen een bromtoon op de achtergrond.

- Plaats het basisstation verder van uw telefoon af. Raadpleeg Het basisstation plaatsen.
- Als de voeding van het basisstation op een stekkerdoos is aangesloten, steekt u de stekker rechtstreeks in het stopcontact.

Ik kan Siri of Google Now niet activeren op mijn headset.

- De standaardassistent van uw smartphone is een functie die alleen mobiel is en deze is niet actief wanneer uw headset zich binnen het bereik van uw basisstation bevindt.
- Zorg ervoor dat uw headset zich buiten het basisbereik bevindt
- Controleer of de headset gekoppeld is met uw smartphone
- Zie Voice assistant

Vaste telefoon

De telefoonhoorn-lifter is geïnstalleerd maar tilt de hoorn niet op.

- Controleer of het netsnoer van de telefoonhoorn-lifter stevig is aangesloten op de desbetreffende aansluiting op het basisstation.

Softphone

Er gebeurt niets als ik een nummer kies in mijn softphoneapplicatie.

- Zorg dat uw headset is opgeladen.
- Zorg ervoor dat de headset is gekoppeld met het basisstation. Raadpleeg Opnieuw koppelen aan basisstation.
- Zorg ervoor dat Poly Lens-app voor desktop is geïnstalleerd. Download: poly.com/lens.
- Als Poly Lens-app voor desktop niet is geïnstalleerd en u niet beschikt over een compatibele softphone, drukt u eerst op de audioknop op het basisstation en gebruikt u de softphone-interface om oproepen te plaatsen/beantwoorden/beëindigen.
- Controleer of de headset het standaardgeluidsapparaat is door naar het Geluidsconfiguratiescherm (Windows) of de Systeemvoorkeuren voor geluid (Mac) te gaan.

- Start uw computer opnieuw op.

Het spraak- en/of luistervolume is te laag/hoog.

- Pas het luistervolume van de headset aan met de volumeknop.
- Pas het luister- en spraakvolume aan via de volumeregeling/systeemvoorkeuren van uw computer.
- Pas het luister- en spraakvolume aan via de softphoneapplicatie.

Het geluid klinkt vervormd of ik hoor een echo in de headset.

- Verlaag het spraak- en/of luistervolume op de pc met behulp van uw softphoneapplicatie.
- Richt de microfoon naar uw kin.
- Als de vervorming nog steeds aanwezig is, verlaagt u het luistervolume op de headset.

Ik hoor geen geluid meer via de computerluidsprekers.

Voor systemen met Windows 10 en Windows 8

- Ga naar Start > Configuratiescherm > Geluiden en audioapparaten > Geluid > Geluid afspelen en wijzig de Standaardinstelling van uw headset naar uw pc-luidsprekers. Klik op "OK" om de wijziging te bevestigen.



Voor systemen met Windows Vista en Windows 7

- Ga naar Start > Configuratiescherm > Geluiden > Afspelen en wijzig de Standaard instelling van uw headset naar uw pc-luidsprekers. Klik op "OK" om de wijziging te bevestigen.

Voor Mac met OSX

- Ga naar het Apple-menu > Systeemvoorkeuren en klik op Geluid.
- Klik op Uitvoer en selecteer "Interne luidsprekers" of de luidsprekers van uw keuze.

(Alleen teammodel) Hoe communiceer ik met Microsoft Teams?

- Tik op de oproepknop op de headset  of op de Teams-knop  op uw basisstation om Microsoft Teams snel te openen en te gebruiken. Zie Microsoft Teams starten.
- Stel de gewenste softphone in Poly Lens-app voor desktop

(Alleen Teams-model) Werkt mijn headset voor Microsoft Teams samen met andere softphones?

Ja, hoewel uw headset is geoptimaliseerd voor Microsoft Teams, kan deze worden geconfigureerd voor gebruik met andere ondersteunde softphones. Stel uw doeltelefoon in door naar Poly Lens-app voor desktop te gaan.

Als u een andere softphone configureert, zal de oproepknop :

- niet werken met Teams
- niet naar Teams-meldingen gaan
- Cortana niet starten

Mijn audio valt weg tijdens softphonegesprekken.

- Mogelijk ondervindt u problemen met de bluetooth-dichtheid. Sluit uw headset rechtstreeks op de computer aan. Zie modus met snoer (audio via USB).
-

Inhoud van de doos

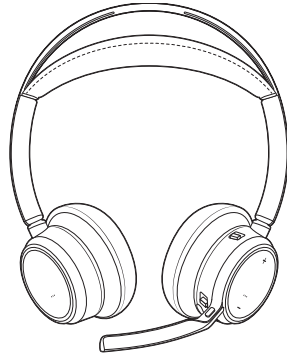

Headset

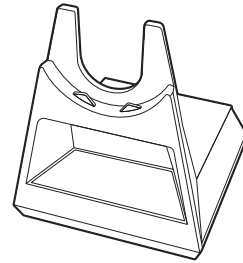

Basisstation

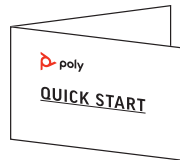

Beknopte handleiding

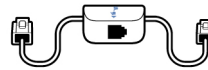

Interfacekabel van de telefoon

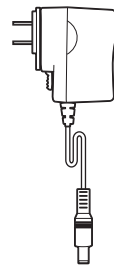

Voeding

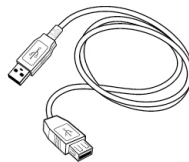

USB-kabel

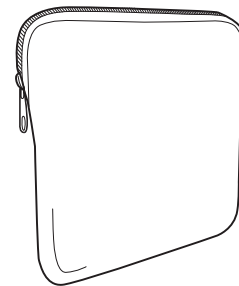

Draagetui

Ondersteuning

NEED MORE HELP?

poly.com/support

Manufacturer:

Plantronics, Inc.	Plantronics B.V.
345 Encinal Street	Scorpius 171
Santa Cruz, CA 95060	2132 LR Hoofddorp
United States	Netherlands

© 2021 Plantronics Inc. Alle rechten voorbehouden. Poly, het propellerontwerp en het Poly-logo zijn handelsmerken van Plantronics, Inc. Bluetooth is een gedeponeerd handelsmerk van Bluetooth SIG, Inc. en elk gebruik door Plantronics vindt onder licentie plaats. Alle overige handelsmerken zijn het eigendom van hun respectieve eigenaren. Geproduceerd door Plantronics, Inc.

Model ID: Headset VFOCUS2/VFOCUS2-M, Base VFOCUS2 CD/VFOCUS2-M CD.
Systeem: Poly Voyager Focus 2 Office heeft een VFOCUS2-headset en een VFOCUS2-cd-basisstation, of een VFOCUS2-M-headset en VFOCUS2-M-cd-basisstation.

219507-19 06.21